



## GENERAL - GENERALNE - GENERAL

---

Suite à la hausse de l'aluminium sur le marché des matières premières, nous sommes contraints de répercuter une hausse de 2 à 3% sur les profilés et les accessoires menuiserie pour l'année 2015. Le nouveau tarif est joint à ce mailing. Il entrera en vigueur au 1<sup>er</sup> mai 2015.

***W konsekwencji wzrostu cen aluminium i innych surowcow jestesmy zmuszeni podniesc ceny o 2 do 3% na profile i akcesoria w roku 2015. Nowy cennik wejdzie w zycie od 1maja 2015r***

***Due to the rise of the aluminum cost on the raw materials market , we are forced to increase our joinery price-list by 2 to 3% in 2015. This increase will apply from 1/05/2015. The new rates are to be found in the appendix.***

# TOITURES – DACHY - ROOFS

## GENERALNE

### - Lancement de la gamme VARIANT NEW

La nouvelle sablière Variant assure une meilleure isolation thermique et des portées supérieures. Cette nouvelle sablière apporte une parfaite harmonie avec nos nouveaux châssis à isolation renforcée.

La précédente sablière VARIANT reste encore disponible.

*- Nowa belka brzegowa zapewnia lepszą izolacyjność termiczną oraz lepszą statykę. Zapewnia ona doskonałą harmonię z nowymi systemami okien i drzwi rozwiernych oraz przesuwnych o podwyższonej izolacyjności.*

*Stara belka brzegowa jest ciągle w sprzedaży.*

### - Launching of the NEW VARIANT

*The new VARIANT gutterbeam brings an even better thermal insulation and enhanced maximum range. This new gutterbeam assures a perfect harmony with our new highly insulated window en sliding window systems.*

*The previous VARIANT gutterbeam remains available.*

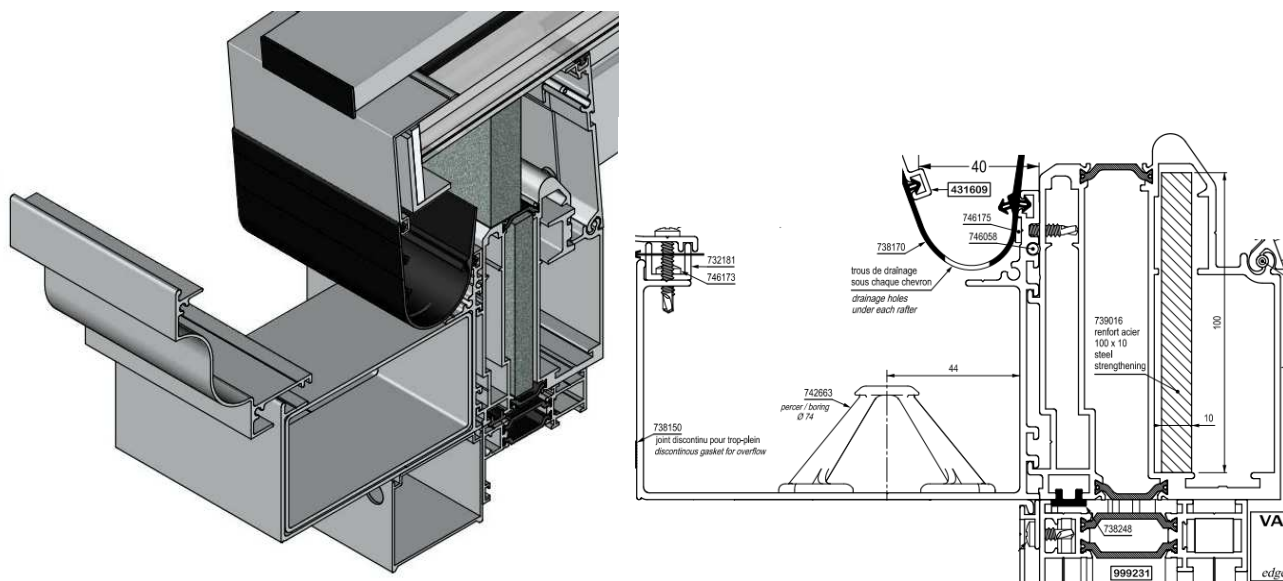

## Nowy system **PATIO-SE**

System lekkich i ekonomicznych zadaszeń tarasowych, pergoli, wiat samochodowych o zmiennym pochyleniu dachu (od 5° do 15°) pozwala na zamontowanie wypełnień od 8 do 32 mm.

Nowoczesny, prosty w prefabrykacji i montażu, ekonomiczny jeśli chodzi o zakup materiałów. W systemie możliwe jest niewidoczne mocowanie słupów do podłoża oraz do rynny.

W systemie PatioSE krokwie wystają na zewnątrz czyli powyżej płaszczyzny wypełnień.

*W polskich warunkach obciążenia śniegiem pozwala na konstruowanie zadaszeń do głębokości 4m. Mocowanie wypełnień przy pomocy listew dociskowych lub uszczelek*

### **- Launch of the PATIO-SE**

*Flandria launches a new economical cold pergola system. The PATIO-SE has a maximum range of 4.5 meters with simple glass. (with reinforced rafters) and is available either with rubbers or glazing beads.*

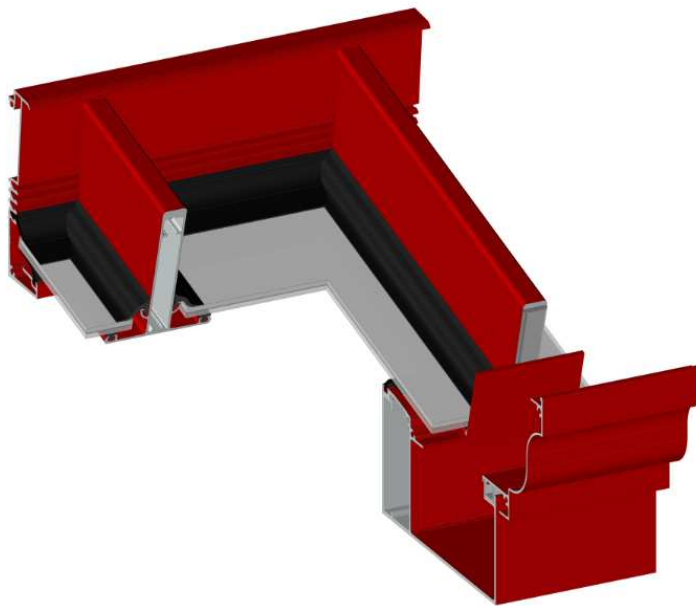

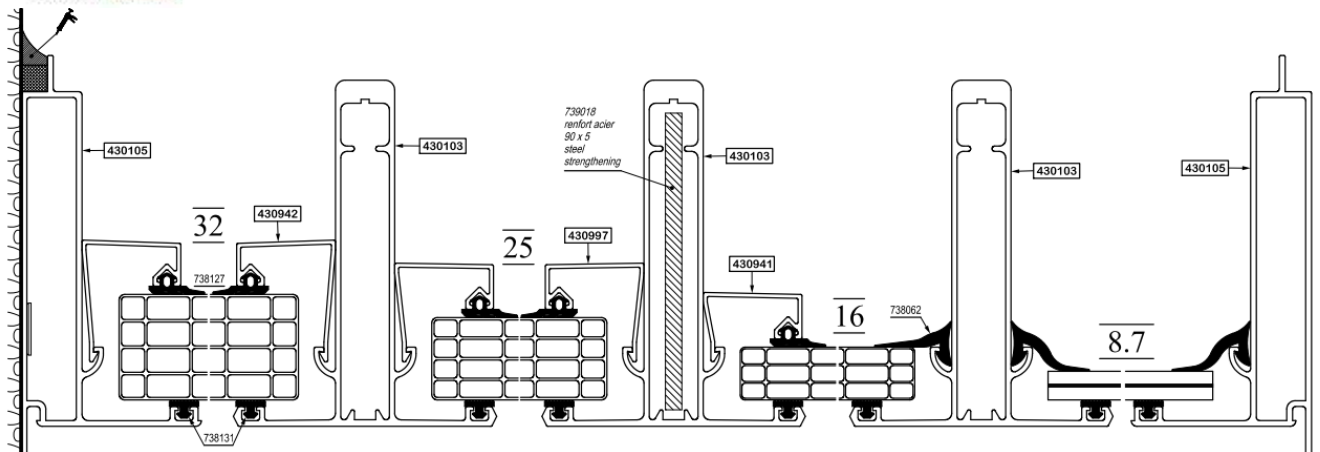

- Lancement des supports de coulisse **450896 / 450932 / 450956**
- Wprowadzamy nowe dystanse do prowadnic rolet 450896/450932/450956
- Launching of the new shutter gliders 450896/450932/450956

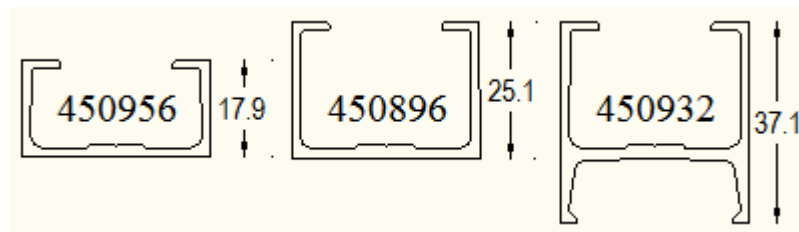

- Arrêt du porte ornement **430436** remplacé par **431758**
- Profil do mocowania ornamentów 430436 zastąpiony przez 431758
- Replacement of the support ornament 430436 by 431758

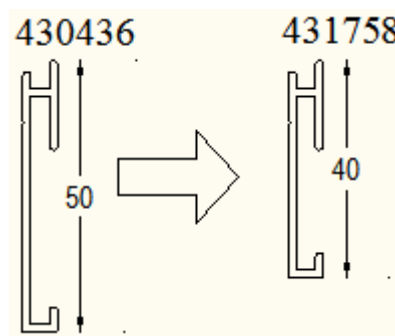

## HAWAI

- Arrêt du chéneau **430085**
- *Wycofujemy ze sprzedaży 430085*
- *Ending of gutterprofile 430085*

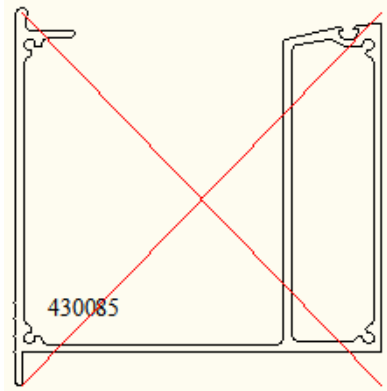

## VARIANT

- Arrêt du chéneau 431442
- *Wycofujemy ze sprzedaży 431442*
- *Ending of gutterprofile 431442*

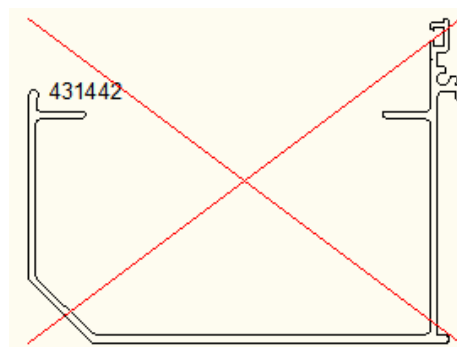

- Arrêt du chapiteau VICTORY3 n° **732146** remplacé par **732285**
- *Zastępujemy glowice nr 732 146 przez 732285*
- *Replacement of the VICTORY 3 nr 732 146 by the 732285*

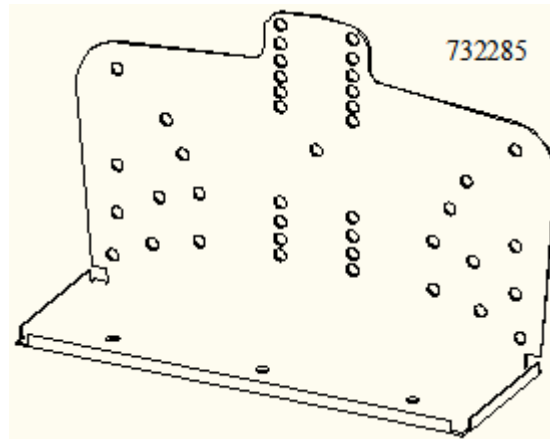

## RESIDENCE

- Lancement du nouveau chéneau **431782** + support chéneau **732292 / 431827**
- *Wprowadzamy nowa rynne 431782 + mocowanie rynny 732292 / 431827*
- *Launching of the new gutter 431782 + gutterprofile support 732292 / 431827*

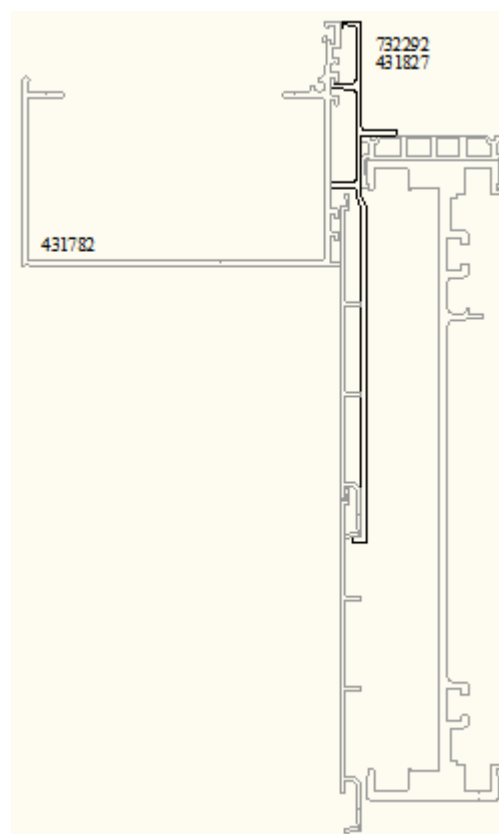

## LATITUDE

- Arrêt de la sablière 45 n°999216, la sablière monobloc 999256 et la sablière 69 999257 restent disponibles
- Wycofujemy ze sprzedaży belkę 45 nr 999216. Belki 999256 i 999257 pozostają w sprzedaży.
- Ending of gutterbeam 45 nr 999216. Ref 999256 and 999257 remain available

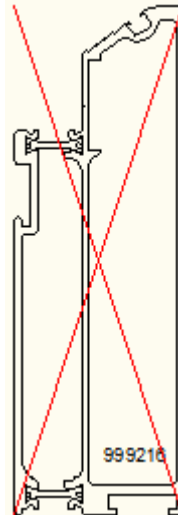

## LATITUDE VR

- Lancement du gabarit de sciage **731096** pour réhausse chéneau **431629**
- Wprowadzamy szablon do ciecicia 731096 dla podwyższenia 431629
- Launching of cutting template 731096 for gutter ornament 431629

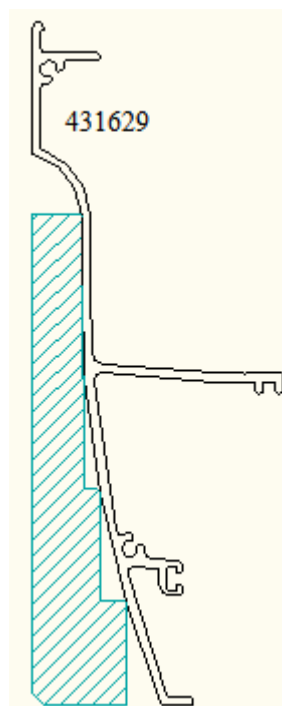

# CHÂSSIS – OKNA - WINDOWS

## GENERALNE

- Arrêt des parclozes arrondies ONYX & QUARTZ **422004** et **421738**
- *Wycofujemy ze sprzedazy listwy przyszybowe ONYX & QUARTZ 422004 i 421738*
- *Ending of rounded glazing beads for ONYX & QUARTZ 422004 and 421738*

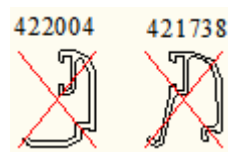

- Arrêt des joints à bourrer **737122 / 738166** remplacés par **738239 / 738240 / 738241 / 738242 / 738249**
- *Wycofujemy ze sprzedazy uszczelki 737122 / 738166 zastapione przez 738239 / 738240 / 738241 / 738242 / 738249*
- *Replacement of gaskets 737122/738166 by 738239 / 738240 / 738241 / 738242 / 738249*

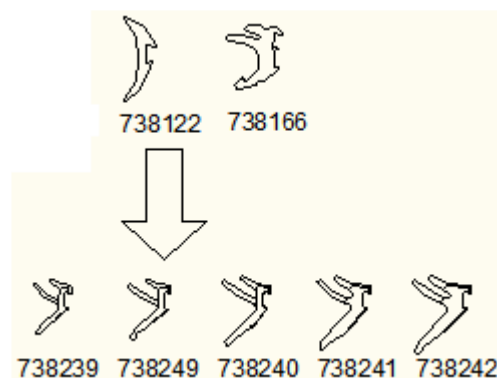

- Arrêt du cylindre 60-30/30 **742743**
- *Wycofujemy ze sprzedazy wkladke 742743*
- *Ending of cylinder 742743*
  
- Arrêt du ½ cylindre 60-30/30 **742698**
- *Wycofujemy ze sprzedazy ½ wkladke 742698*
- *Ending of ½ cylinder 742698*



## ONYX

### PORTE

- |  |                                      |
|--|--------------------------------------|
| - Arrêt serrure 1-p <b>742759</b>          | remplacée par <b>743034</b>          |
| - Arrêt serrure 3-p <b>743863 / 742760</b> | remplacée par <b>742957 / 742958</b> |
| - Arrêt gâche 1-p <b>742761</b>            | remplacée par <b>742961 / 742962</b> |
| - Arrêt gâche 3-p <b>743862</b>            | remplacée par <b>742964</b>          |

### DRZWI

- |                                       |                                  |
|---------------------------------------|----------------------------------|
| - wycofujemy zamek 1p 742759          | zastąpiony przez 743034          |
| - wycofujemy zamek 3p 743863 / 742760 | zastąpiony przez 742957 / 742958 |
| - wycofujemy zaczep 1p 742761         | zastąpiony przez 742961 / 742962 |
| - wycofujemy zaczep 3p 743862         | zastąpiony przez 742964          |

### DOOR

- |  |                             |
|--|-----------------------------|
| - Ending of 1 point lock 742759        | replaced by 743034          |
| - Ending of 3 point lock 743863/742760 | replaced by 742957 / 742958 |
| - Ending of lock plate 1-p 742761      | replaced by 742961 / 742962 |
| - Ending of lock plate 3-p 743862      | replaced by 742964          |

### DRZWI BALKONOWE

- |  |   |
|--|---|
| - wycofujemy zamek 1p <b>742763</b>          | zastąpiony przez <b>743035</b>          |
| - wycofujemy zamek 3p <b>743864 / 742764</b> | zastąpiony przez <b>742955 / 742956</b> |
| - wycofujemy zaczep 1p <b>742765</b>         | zastąpiony przez <b>742959 / 742960</b> |
| - wycofujemy zaczep 3p <b>743866</b>         | zastąpiony przez <b>742963</b>          |

### FRENCH WINDOWS

- |  |                             |
|--|-----------------------------|
| - Ending of 1 point lock 742763          | replaced by 743035          |
| - Ending of 3 point lock 743864 / 742764 | replaced by 742955 / 742956 |
| - Ending of lock plate 1-p 742765        | replaced by 742959 / 742960 |
| - Ending of lock plate 3-p 743866        | replaced by 742963          |

- Arrêt du dormant froid 2cj **421839**
- Wycofujemy ościeznice zimna 2cj 421839
- Ending of cold frame profile 2cj 421839

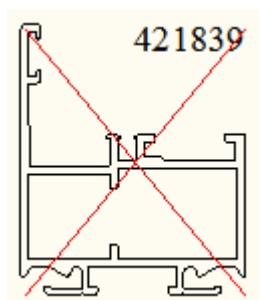

- Arrêt du seuil série froide **380195** et de son embout **737083**
- *Wycofujemy prog zimny 380195 i koncówke 737083*
- *Ending of the sill cold profile 380195 and its cap 737083*

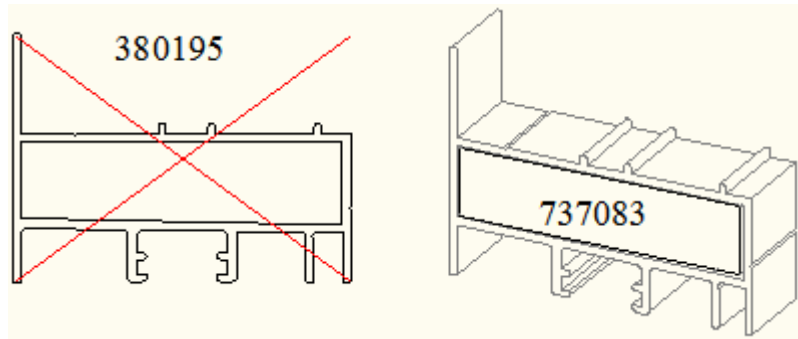

## ALLURE

- Lancement de la traverse 50mm **999311**
- *Wprowadzamy przewiazke 50mm 999311*
- *Launching of transom profile 50mm 999311*

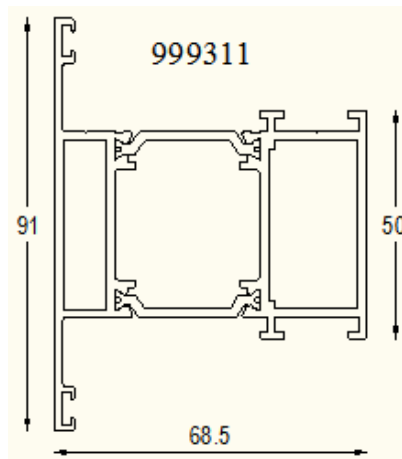

- Lancement du cache drainage 50mm **999327**
- *Wprowadzamy podwyższenie z ukrytym drenazem 50mm 999327*
- *Launching of the hidden water drainage profile 50mm*

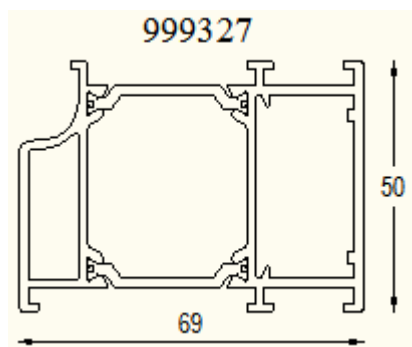

- Lancement des clames de guidage pour trapèze **732288 / 732289**
- Wprowadzamy narozniki do trapezow 732288/732289
- Launching of guiding clamps for trapezium 732288/732289

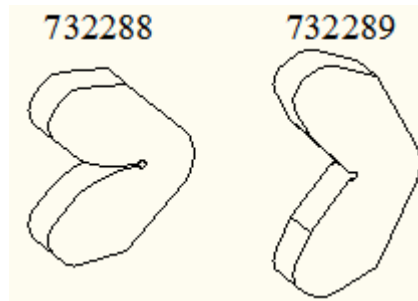

- Arrêt du joint mousse 30X8 n°**738206** remplacé par le joint mousse 25X8 n°**738233**
- Wycofujemy uszczelke gabke 30x8 nr738206, zastapiona przez 28x8 nr738233
- Ending of the foam gasket 30x8 nr738206, replaced by the foam gasket 28x8 nr738233

## GRAPHITE

- Arrêt des poignées **743022 / 743023 / 743024 / 743025 / 743028** remplacées par **743041 / 743042 / 743043 / 743044 / 743045 / 743046**
- Wycofujemy klamki 743022 / 743023 / 743024 / 743025 / 743028 zastapione przez 743041 / 743042 / 743043 / 743044 / 743045 / 743046
- Replacement of doorhandles 743022 / 743023 / 743024 / 743025 / 743028 replaced by 743041 / 743042 / 743043 / 743044 / 743045 / 743046
  
- Arrêt du kit de fixation poignées **743030 / 743031**
- Wycofujemy zestaw do mocowania klamek 743030/743031
- Ending of fixation kit doorhandles 743030/743031
  
- Lancement du couvre tri-rail **422385**
- Wprowadzamy maskownice prowadnicy 3 szynowej 422385
- Launching trirail cover 422385

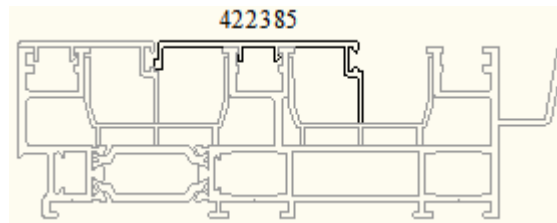

- Ajout verrou à pion **743033**
- Wprowadzamy blokade skrzydła 743033
- Addition of clipping lock for sliding doors

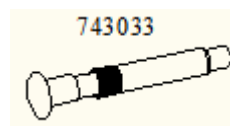

## POTEAUX/ SLUPY

---

- Arrêt du Poteau 110 270° **999164**
- Wycofujemy slup 110 270° 999164
- *Ending of post 110 270° 999164*

